

Produktinformation Flachgurt P2 / P3



Einsatzbereiche

- Heberantriebe / Scherenhubtische
- Schwerlastanwendungen

Technische Daten

- Verfügbare Dicken : 2 / 3 mm
- Standardbreiten: 50 / 60 / 75 / 100 mm
- Zuglasten bis 3 t (32.000 N)
- Zerreiblasten bis 12 t (120.000 N)
- Riemenwerkstoff: PU 92 ShA
- Zugtrger: S/Z Zwringung
- HP „high power“ Litze auf Anfrage
- Gewebe auf Anfrage
- Rollenlngen 50 / 100 Meter
- Nicht geeignet fr ballige Scheiben

Allgemeine Informationen

- Geruscharmer Riemenlauf durch Profilierung Laufseite
- Standard Dickentoleranz +/- 0,2 mm
- Dickentoleranzen +/- 0,15 mm fr Aufrollvorgnge durch nachtrgliches Schleifen mglich
- Hohe Positioniergenauigkeit mit geringer Dehnung
- Temperaturbereich -25 bis +85°C, kurzzeitig bis 110°C
- Gute Bestndigkeit gegenber len, Schmierstoffen und Ozon
- Silikonfreie und lackvertrgliche Ausfhrungen mglich
- Umfangreiches Lagerprogramm, gute Verfgbarkeit

Alle Informationen finden Sie im Katalog „Polyurethan Meterware“ ab Seite 84 ff.

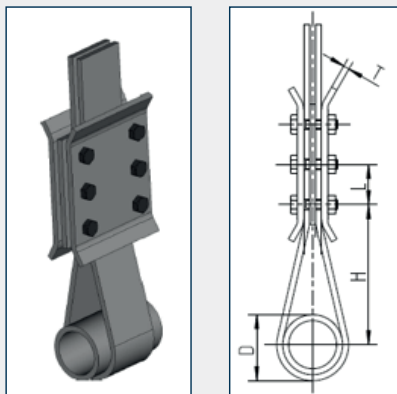

Zug- / Zerreiblasten (N)

	75-P2 HP	100-P2 HP	50-P3	60-P3	100-P3
zul. Zuglast (N)	17.300	23.355	15.200	19.200	32.000
Zerreiblast (N)	65.740	88.745	33.400	72.960	121.600
Dehnung mm/m bei zul. Zuglast	4	4	4	4	4

Weitere Riementypen und Abmessungen auf Anfrage.

Dimensionierung der Klemmplatten (mm)

Mae (mm)	L	H	D	T
P2 HP	25	30	20	3
P3	30	75	50	5

Die Anzahl der Schrauben erfragen Sie bitte bei unserer Anwendungstechnik

Empfohlene Spannplattenbreite B (mm)

Riemenbreite (mm)	50 P3	60 P3	75 P2	100 P3
Ma B (mm)	80	90	100	132

Schrauben M6 fr P2 HP, Schrauben M8 fr P3 Riemen

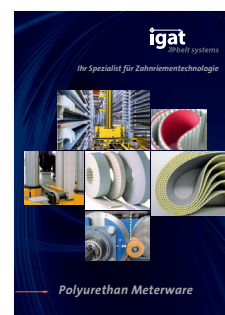

Katalog downloaden

