

Anfrage- / Bestellformular Abzugsriemen

Riemen Bezeichnung (Länge, Teilung, Breite, z.B. 920-T10-50):

Basisversionen

Material / Zugträger:

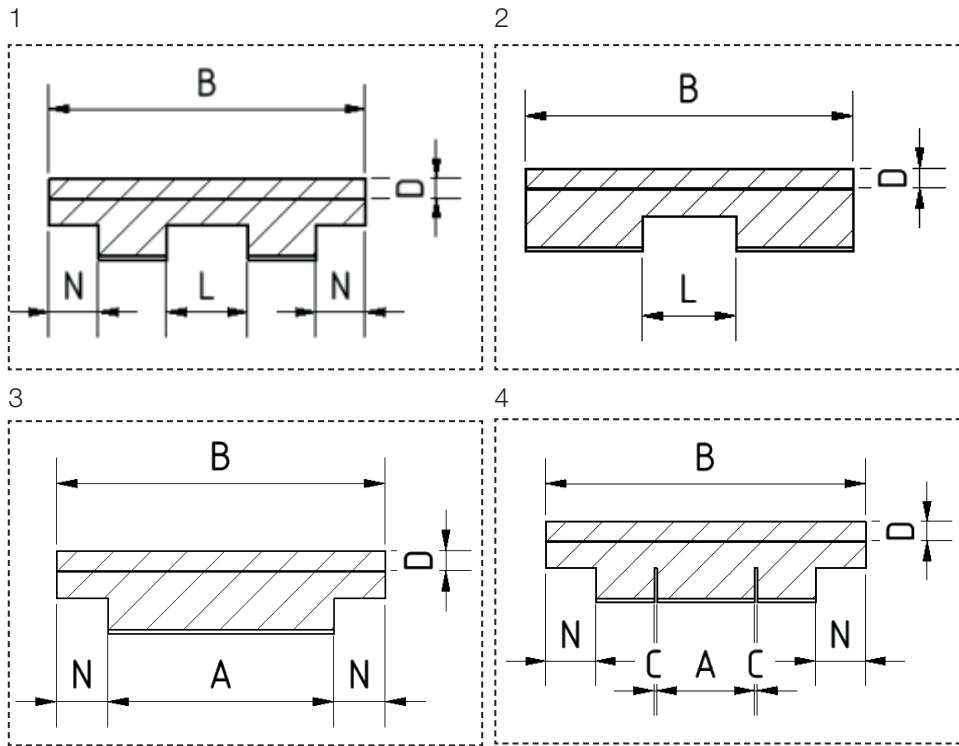

Abmessungen (alle Maße in mm)

Riemenbreite **B**:

Führungsnut **L**:

Seitliche Nut **N**:

Zahnreihe mittig **A**:

Längsfräsung **C**:

Beschichtungsstärke **D**:

Vakuumversionen

A. mit gefrästen Taschen

B. mit parallelen Taschen

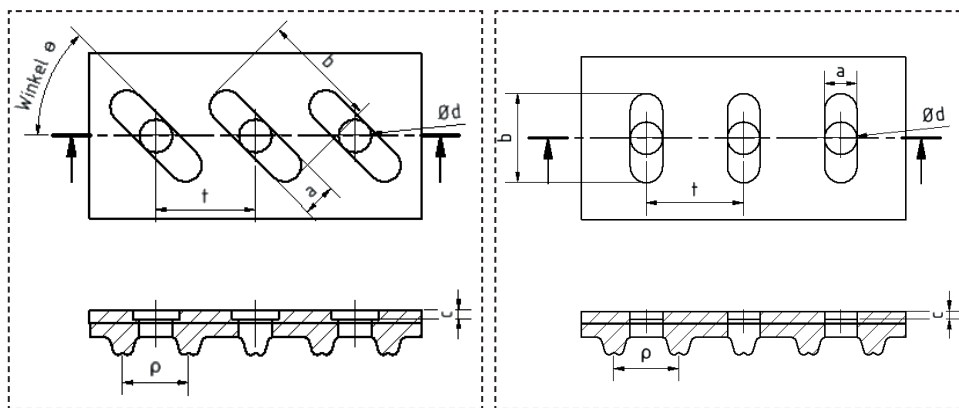

Abmessungen (alle Maße in mm)

Taschenbreite **a**:

Taschenlänge **b**:

Tiefe der Ausfräsung **c**:

Vakuumbohrung **d**:

Winkel der Taschen θ :

Teilung (t) der Taschen:

C. mit Bohrungen

D. mit Bohrungen und Ansaugtrichter

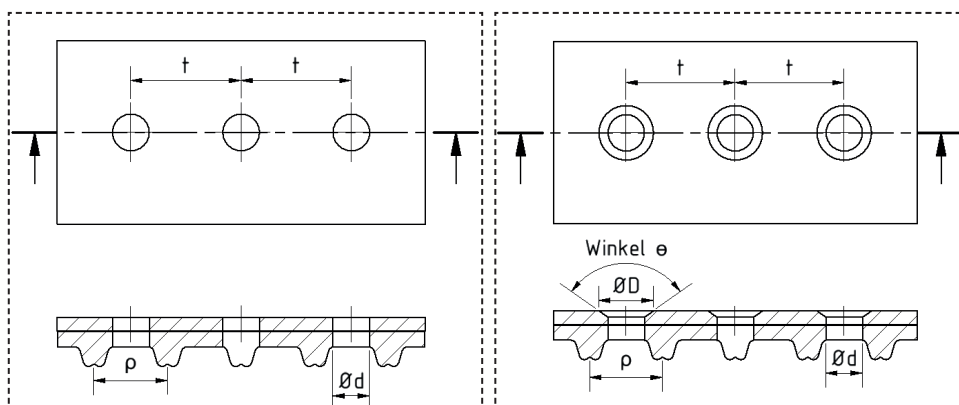

Rückenbeschichtung

- mit Stoß
- endlos
- glatt
- überschliffen