

Produktinformation: **Abmessungen Klemmplatten HTD**

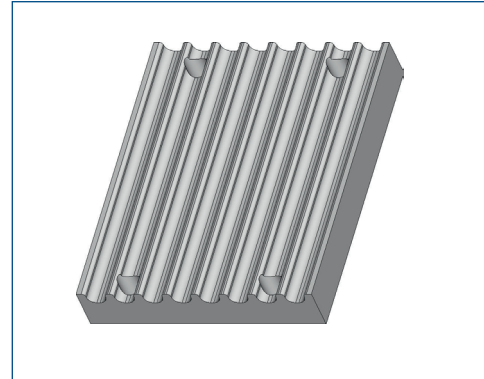
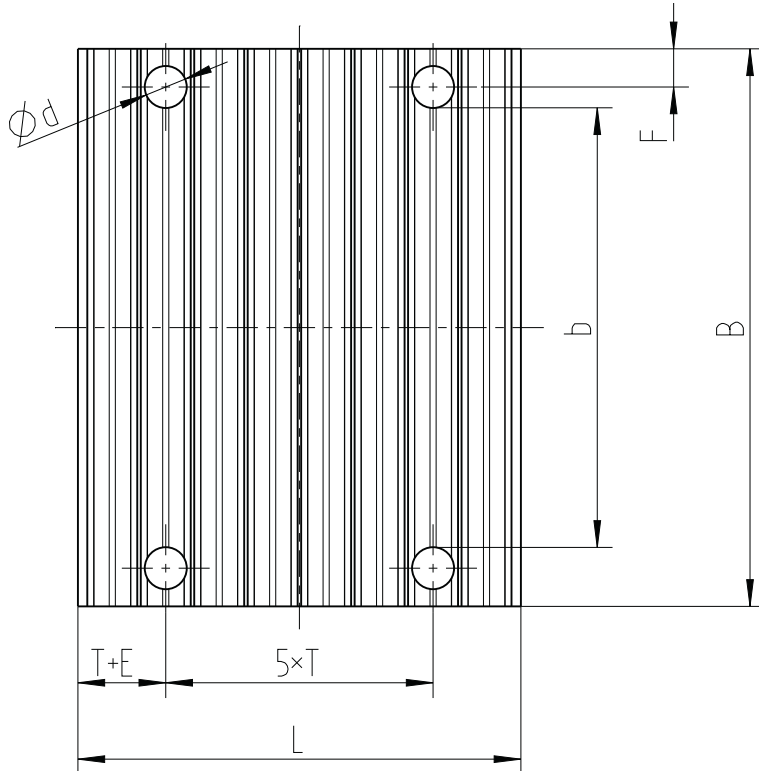

- B:** Gesamtbreite Klemmplatte
- d:** Durchmesser der Bohrungen
- E:** Abstand Außenkante zur Mitte des ersten Zahngrundes
- F:** Abstand Seitenkante zur Mitte der Bohrungen
- H:** Gesamtdicke Klemmplatte

Abmessungen (mm)

Teilung T	F	d	E	L	H	Gesamtbreite B [mm] bei T Riemenbreite b [mm]												
						6	9	10	15	20	25	30	40	50	55	85	115	170
5M	6	5,5	3,25	41,5	8	24	28	28	34			44						
8M	8	9	5	66	15			35	40	45		55		75		110		
14M	10	11	9	116	22						56		71		86	116	146	201

Einspannhöhe des Riemens

Die Einspannhöhe „X“ des Riemens sollte so gewählt werden, dass nach dem handfesten Anziehen aller Befestigungsschrauben der Riemensteg (Maß Zahngrund zum Riemenrücken) um weitere ca. 2/10 bis 3/10mm zusammengedrückt wird.

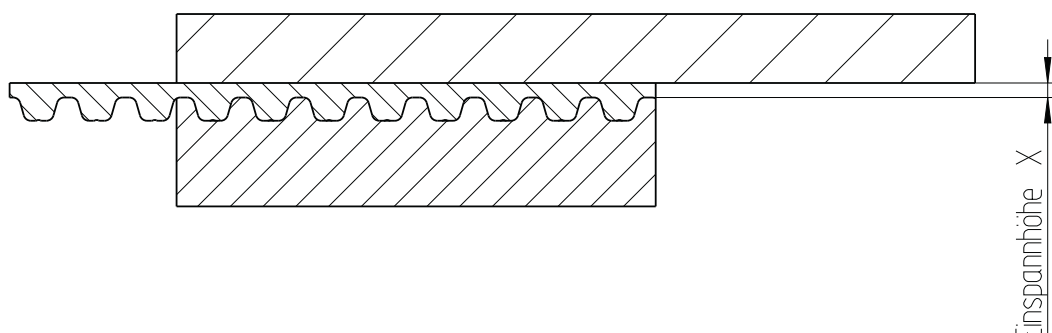

Einspannhöhe X